

最大荷重 5 kgs Max Load

装着状態

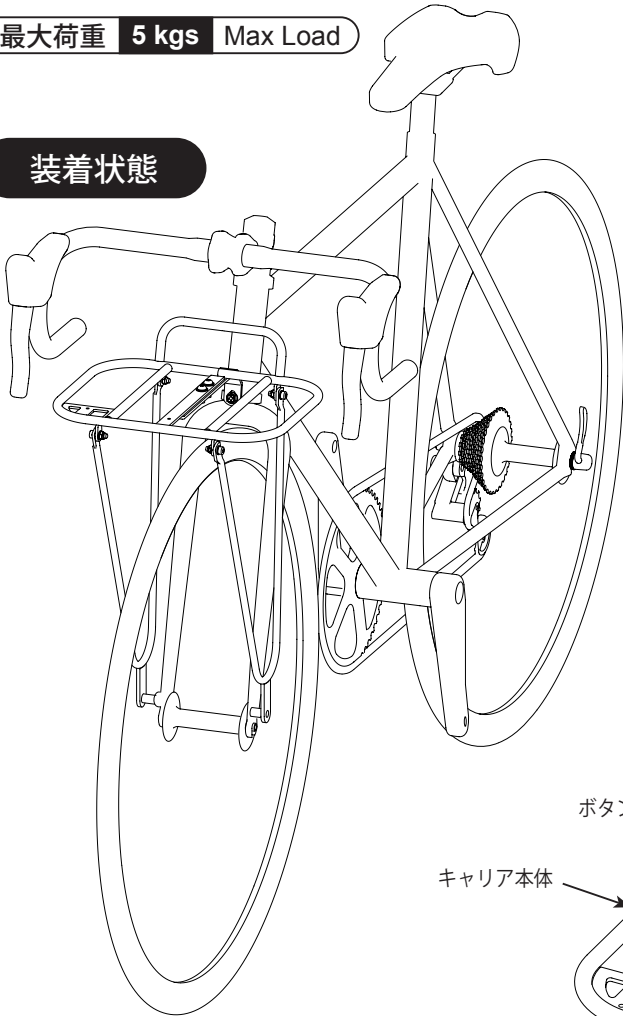

FR-1はロードバイクやクロスバイクなどのスポーツバイクに取り付ける、大型の天板を持ちながらも軽量なフロントキャリアです。

前フォークのダボと、フォーククラウン中央の貫通孔の3カ所で取り付けます。



品質保証期間：ご購入後1年間

詳しくはメーカーウェブサイトをご参照ください。



フォーククラウンに貫通孔があいていない場合は、別売の「アヘッド取付金具」を使って装着します。コラムスペースの間にはさんで取付の台座を得る金具です。

組み立て方

スパナ (8mm / 10mm)、六角レンチ (4mm / 5mm)

前フォークのフォーククラウン中央にある貫通孔に通したボルトに固定します。

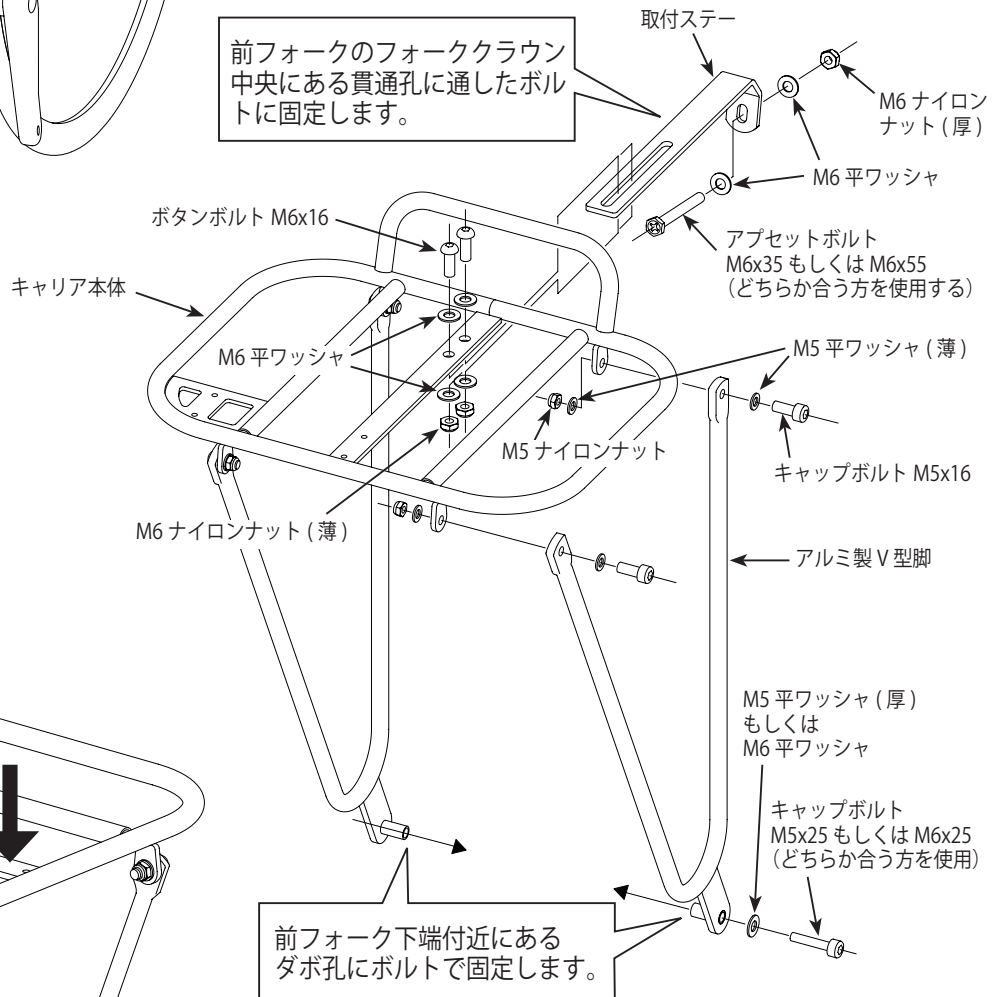

ライトの取り付け

キャリアの中央と右側には、ライトを取り付けるための孔が設けてあります。

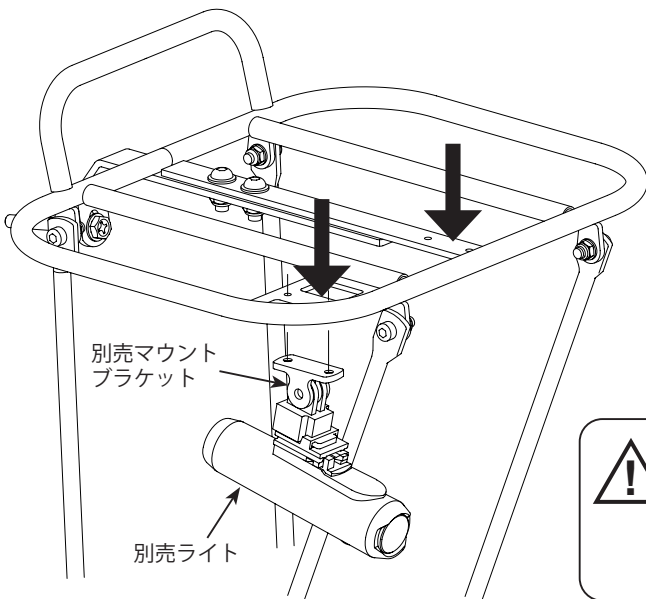

制限 (5kg) 以上の重さの荷物を載せないでください。

使用前には必ず各部の締め付けを確認してください。

脚の溶接部やステーの折り曲げ部に亀裂などの異常がないことを確認してからお使いください。

問い合わせ先

MINOURN

【製造元】株式会社 箕浦 岐阜県安八郡神戸町下宮 134-1

Phone: (0584) 27-3131 Fax: (0584) 27-7505

FUKAYA

【販売元】株式会社 フカヤ 愛知県名古屋市中区大井町 1-37-3F

Phone: (052) 228-8910 Fax: (052) 228-8917